

WOOLWORTH®

Handmixer

HM1080AB-GS

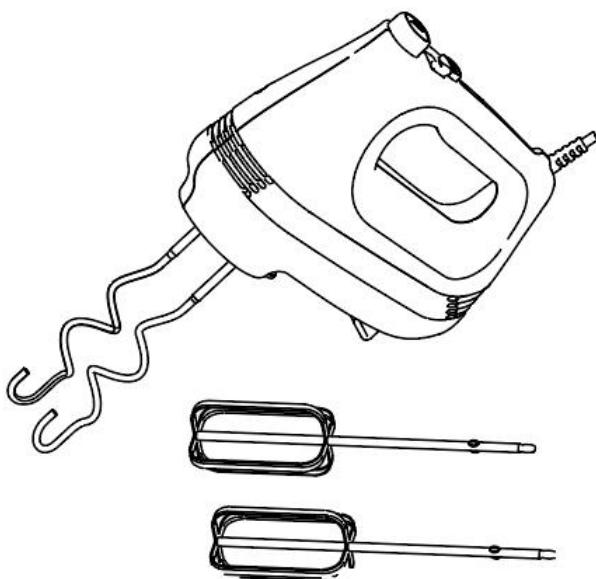

BEDIENUNGSANLEITUNG

WOOLWORTH®

WICHTIGE SICHERHEITSHINWEISE

Bei der Verwendung Ihres Handmixers sind die grundlegenden Sicherheitsmaßnahmen, einschließlich der in dieser Anleitung genannten, immer zu beachten.

SICHERHEITSHINWEISE

Lesen Sie die Bedienungsanleitung des Geräts sorgfältig und aufmerksam durch.

Beim Betrieb von elektrischen Geräten sind stets die grundlegenden Vorsichtsmaßnahmen einzuhalten, darunter:

- Tauchen Sie das Gerät, Netzkabel oder Stecker nicht im Wasser oder einer anderen Flüssigkeit.
- Das Gerät darf nur an Steckdosen mit den richtigen Nennwerten (220-240V 50Hz) angeschlossen werden.
- Ziehen Sie immer den Stecker, wenn das Gerät nicht benutzt wird oder bevor seine Bauteile demontiert oder das Gerät gereinigt wird.
- Bevor Sie den Stecker aus der Netzdose ziehen, schalten Sie den Mixer auf Position „0“. Halten Sie am Stecker, um ihn aus der Steckdose herauszuziehen. Ziehen Sie nicht am Netzkabel.
- Berühren Sie keine beweglichen Bauteile des Geräts. Niemals bei eingeschalteter Schneebesenfunktion Hände, Haare, Kleidungsstücke oder andere Fremdkörper in die Nähe der Rührwerkzeuge bringen.

WOOLWORTH®

- Benutzen Sie keine Verlängerungskabel und nehmen Sie das Gerät nicht in Betrieb, wenn Sie auf einem nassen Fußboden stehen oder wenn das Gerät nass ist. Berühren Sie den Mixer nicht mit nassen Händen.
- Vergewissern Sie sich, dass das Netzkabel nicht über dem Tisch oder Arbeitsplattenrand hängt oder keine heißen Flächen berührt.
- Niemals das Gerät mit Stecker oder Kabel betreiben, die beschädigt sind, oder wenn das Gerät beschädigt worden oder auf den Boden gestürzt ist.
- Das Netzkabel darf nicht um das Gerät herumgedreht, gebogen oder gewickelt werden, da es zur Schwächung und Auseinandertrennung der Kabelisolierung führen kann, insbesondere wenn das Kabel ins Innere des Geräts gelangt.
- Setzen Sie den Motor nicht übermäßigen Belastungen aus, indem Sie Mischungen verarbeiten, bei denen ungestörte Drehungen von Schneebesens/Knethaken unmöglich sind.
- Das Gerät ist ausschließlich für den Hausgebrauch bestimmt, es darf nicht draußen oder unter industriellen Bedingungen verwendet werden.
- Die Öffnungen am Gerät dürfen nicht blockiert werden.
- Unbefugte dürfen keine Versuche unternehmen, den Mixer zu reparieren,
- Das Gerät wurde werkseitig geschmiert und erfordert kein Nachschmieren.

WOOLWORTH®

- Lassen Sie das Gerät nicht länger als 4 Minuten durchgehend arbeiten.
- Dieses Gerät kann von Kindern ab 8 Jahren und älter sowie von Personen mit eingeschränkten physischen, sensorischen oder mentalen Fähigkeiten bzw. Mangel an Erfahrung und Kenntnissen verwendet werden, sofern sie zuvor in der sicheren Benutzung des Geräts unterwiesen worden sind und die einhergehenden Gefahren verstehen.
- Kinder dürfen mit dem Gerät nicht spielen.
- Reinigungs- und Instandhaltungsmaßnahmen dürfen nur von Kindern über 8 Jahren unter Aufsicht durchgeführt werden.
- Gerät und Kabel dürfen nicht in die Hände von Kindern unter 8 Jahren gelangen.
- Das Gerät ist nicht dafür vorgesehen, über eine externe Zeitschaltuhr oder separate Fernbedienung gesteuert zu werden.
- Bei Beschädigung des Netzkabels ist dieses durch den Hersteller einen Kundendienstmitarbeiter oder eine in ähnlicher Weise qualifizierte Person auszutauschen, um eine Gefährdung zu vermeiden.
- Sollte das Gerät nicht verwendet oder verstaut werden, ziehen Sie zuerst den Stecker aus der Steckdose, demontieren Sie die Bauteile und reinigen Sie sie.
- Die Bedienungsanleitung ist über den gesamten Zeitraum des Gebrauchs des Geräts aufzubewahren.

WOOLWORTH®

- Ziehen Sie den Stecker, bevor Sie Rührwerkzeuge oder andere Bauteile des Geräts wechseln.
- Dieses Gerät ist für die Nutzung im Haushalt oder in ähnlichen Umgebungen vorgesehen, wie z.B.:
- Mitarbeiterküchen in Geschäften, Büros oder anderen Arbeitsstätten;
- Landwirtschaftsbetriebe;
- Für Hotel- oder Moteltäste und andere Wohngelegenheiten;
- Frühstückspensionen.

DETAILBESCHREIBUNG

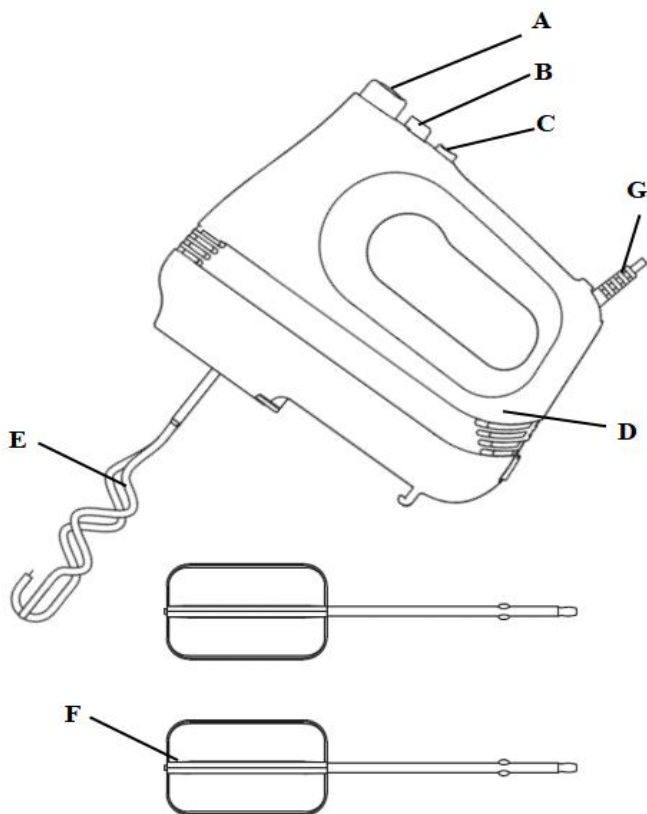

- A. Auswurfaste
- B. Geschwindigkeitseinstellung
- C. Turboknopf
- D. Gehäuse
- E. Knethaken
- F. Rührbesen
- G. Netzkabel

WOOLWORTH®

BETRIEB DES HANDMIXERS

EINSETZEN VON SCHNEEBESEN/KNETHAKEN

- Vergewissern Sie sich, dass sich der Geschwindigkeitsumschalter in Position „0“ (AUS) befindet, halten Sie anschließend Schneebesen/Knethaken am Stiel fest und drücken Sie ihn sanft in die Öffnungen auf der Unterseite des Geräts hinein. Drehen Sie die Schneebesen/Knethacken ggfs. per Hand um, bis sie in ihrem Steckplatz gut sitzen. Schauen Sie auf die Unterseite des Mixers, um zu prüfen, ob sich Schneebesen/Knethaken nach links drehen.
- Erst wenn Rührwerkzeuge entsprechend befestigt sind, können Sie das Gerät an eine Netzdose mit Wechselstrom 220-240V anschließen.

VERMENGEN

- Befinden sich die zu vermengenden Zutaten in der Schüssel, dann wählen Sie die entsprechende Geschwindigkeitsstufe aus, indem sie den Geschwindigkeitsregler mit dem Daumen einstellen. Die Geschwindigkeitsstufe kann jederzeit geändert werden.
- Um Verspritzen von vermengten Zutaten zu vermeiden, achten Sie darauf, dass der Schneebesen in der verrührten Masse getaucht bleibt und schalten Sie den Mixer vor dem Herausnehmen von Schneebesen aus der Mischung ab.

WICHTIG:

Setzen Sie den Motor nicht übermäßigen Belastungen aus, indem Sie Mischungen verarbeiten, die ungestörte Drehungen von Schneebesen/Knethacken verhindern.

Lassen Sie die Motoreinheit nach 4 Minuten dauergebraucht eine Weile abkühlen, um eine Überhitzung des Handmixers zu vermeiden.

WOOLWORTH®

ABNEHMEN VON SCHNEEBESEN/KNETHAKEN

- Ziehen Sie den Stecker des Geräts aus der Netzdose. Heben Sie den Mixer an, indem Sie auf den Neigungseinstellknopf drücken. Drücken Sie den Entriegelungsknopf des Schneebesens/Knethackens mit dem Daumen bis Ende hinein, entriegeln Sie und nehmen Sie Schneebesens/Knethaken ab.

BEDIENUNGSHINWEISE

In den meisten Rezeptvorschlägen sind die erforderlichen Rührzeit und Geschwindigkeitsstufe angegeben.

Geschwindigkeitsstufe „niedrig“:

- Vermengen von trockenen und flüssigen Zutaten, Einarbeiten von geschlagenem Eiweiß und Schlagsahne in Teig, Verrühren von Saucen, Pürieren von Gemüse.

Geschwindigkeitsstufe „mittel“ bis „hoch“:

- Herstellen von Teig, Pudding oder Paniermehl. Knethaken sind für dichte oder schwere Teigsorten zum Kneten von schweren Teigsorten.

REINIGUNG

- Schneebesens/Knethaken sind in warmem Seifenwasser oder in einer Spülmaschine zu reinigen. Wischen Sie den Rumpf des Geräts mit einem feuchten Tuch ab.
- Tauchen Sie den Rumpf des Geräts nicht im Wasser.
- Verwenden Sie keine scharfen Scheuermittel. Reinigen Sie die Zubehörteile unverzüglich nach Beendigung der Arbeit mit dem Gerät. Dies ermöglicht eine problemlose Entfernung von Nahrungsmittelresten von Zubehörteilen. Reinigung beugt Bakterienentwicklung vor.

WOOLWORTH®

Korrekte Entsorgung dieses Produkts



Woolworth

Das Produkt muss per Gesetz zur Entsorgung an einer Sammelstelle für Elektroaltgeräte abgegeben werden, um eine umweltgerechte Entsorgung zu gewährleisten. Informationen erhalten Sie bei Ihrer Stadt & Gemeindeverwaltung.

HM1080AB-GS
220-240V~ 50Hz 300W
WOOLWORTH GmbH
Mönninghoffs Feld 5, DE-59425 Unna

www.woolworth.de
info@woolworth.de



WOOLWORTH®

WOOLWORTH®

WOOLWORTH®

Ruční mixér HM1080AB-GS

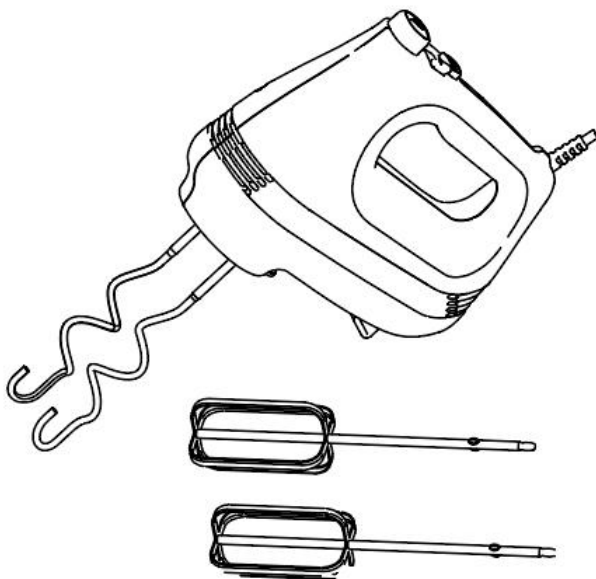

NÁVOD K OBSLUZE

WOOLWORTH®

DŮLEŽITÉ BEZPEČNOSTNÍ POKYNY

Při používání vašeho ručního mixéru vždy dodržujte základní bezpečnostní opatření, včetně těch, která jsou uvedena v tomto návodu.

BEZPEČNOSTNÍ POKYNY

Pečlivě a pozorně si přečtěte návod k obsluze přístroje. Při provozu elektrických přístrojů stále dodržujte základní bezpečnostní opatření, včetně následujících:

- Neponořujte přístroj, síťový kabel ani zástrčku do vody nebo jiné kapaliny.
- Přístroj se smí připojovat jen do zásuvek se správnými jmenovitými hodnotami (220 - 240 V 50 Hz).
- Pokud spotřebič nepoužíváte, před demontáží jeho součástí anebo čištěním přístroje ho vždy odpojte od elektrické sítě.
- Před vytažením zástrčky ze síťové zásuvky přepněte mixér do polohy "0". Při vytahování ze zásuvky tahejte za zástrčku. Netahejte za síťový kabel.
- Nedotýkejte se pohyblivých částí přístroje. Nikdy nepřibližujte ruce, vlasy, oděv nebo jiné cizí předměty do blízkosti šlehacích nástrojů.
- Nepoužívejte prodlužovací kabely a nepoužívejte přístroj, pokud stojíte na mokré podlaze nebo je přístroj mokrá. Nedotýkejte se mixéru mokřýma rukama.

WOOLWORTH®

- Přesvědčte se, že síťový kabel nevisí přes okraj stolu nebo pracovní desky a nedotýká se horkých povrchů.
- Nikdy nepoužívejte přístroj s poškozenou zástrčkou nebo kabelem, anebo jestliže byl přístroj poškozen nebo spadl.
- Síťový kabel nekrúťte, neohýbejte ani neomotávejte kolem přístroje, protože by mohlo dojít k oslabení a oddělení izolace kabelu, zejména pokud se kabel dostane dovnitř přístroje.
- Nevystavujte motor nadměrnému zatížení zpracováním směsí, u kterých není možné nerušené otáčení šlehací metly nebo hnětacího háku.
- Přístroj je určen jen pro používání v domácnosti, nesmí se používat ve venkovním prostředí nebo v průmyslových podmínkách.
- Otvory na přístroji nesmí být blokovat.
- Nepovoláné osoby se nesmí pokoušet mixér opravovat.
- Přístroj byl promazán při výrobě a není nutné ho znovu mazat.
- Nenechávejte přístroj v nepřetržitém provozu déle než 4 minut.
- Tento přístroj je vhodný k používání dětmi od 8 let a osobami s omezenými fyzickými, smyslovými nebo mentálními schopnostmi nebo s chybějícími zkušenostmi resp. znalostmi jen tehdy, pokud předem obdržely instrukce k bezpečnému používání výrobku a rozumí možným ohrožením při jeho používání.

WOOLWORTH®

- Děti si se přístrojem nesmí hrát.
- Čištění a údržbu smí provádět jen děti starší 8 let pod dohledem.
- Příklad a kabel se nesmí dostat do rukou dětí do 8 let.
- Příklad není určen k ovládání pomocí externího časovače nebo separátního dálkového ovladače.
- Při poškození síťového kabelu musí být vyměněný výrobcem, servisním pracovníkem nebo podobně kvalifikovanou osobou, aby se předešlo nebezpečí.
- Pokud se přístroj nebude používat nebo se bude skladovat, vytáhněte nejprve zástrčku ze zásuvky, demontujte jeho součásti a vyčistěte je.
- Návod k obsluze je nutné uchovávat po celou dobu používání přístroje.
- Před výměnou míchacích nástrojů nebo jiných součástí přístroje vytáhněte zástrčku ze zásuvky.
- Tento přístroj je určen pro používání v domácnosti nebo v podobných prostředích, jako jsou:
 - kuchyně pro zaměstnance v obchodech, kancelářích a na dalších pracovištích;
 - farmy;
 - hotely nebo motely a další ubytovací zařízení;
 - penziony se snídaní.

WOOLWORTH®

PODROBNÝ POPIS

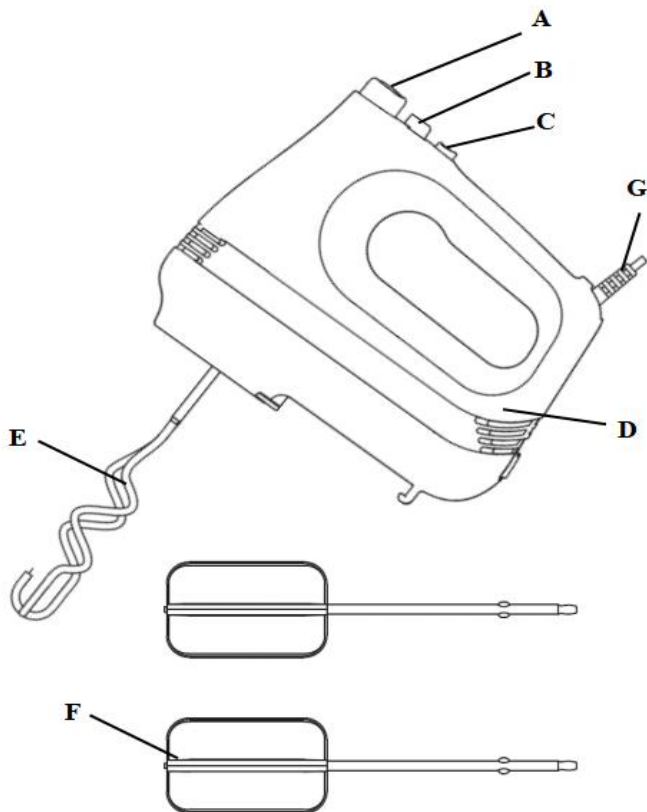

- A. Uvolňovací tlačítko
- B. Nastavení rychlosti
- C. Tlačítko turbo
- D. Těleso
- E. Hák na těsto
- F. Metla na míchání
- G. Síťový kabel

WOOLWORTH®

PROVOZ RUČNÍHO MIXÉRU

NASAZOVÁNÍ METLY / HNĚTACÍHO HÁKU

- Ujistěte se, že je přepínač rychlosti v poloze "0" (OFF), potom pevně uchopte metlu/hnětací hák za tyčku a jemně ji zatlačte do otvoru na spodní straně přístroje. V případě potřeby otáčejte metlami/hnětacími háky ručně, dokud dobře nezapadnou do otvorů. Podívejte se na spodní stranu mixéru a zkontrolujte, jestli se metly/hnětací háky otáčejí doleva.
- Až po správném připevnění míchacích nástrojů můžete připojit přístroj k síťové zásuvce 220 - 240 V.

MÍCHÁNÍ

- Pokud jsou přísady k míchání v míse, zvolte příslušnou rychlost nastavením regulátoru rychlosti palcem. Stupeň rychlosti je možné kdykoli změnit.
- Aby nedošlo k rozstříknutí míchaných přísad, dbejte na to, aby metla zůstala ponořená v míchané směsi, a před vyjmutím metly ze směsi mixér vypněte.

DŮLEŽITÉ:

Nevystavujte motor nadměrnému zatížení zpracováním směsí, které brání nerušenému otáčení metel/hnětacích háků.

Po 4 minutách nepřetržitého používání nechte motorovou jednotku chvíli vychladnout, abyste zabránili přehřátí ručního mixéru.

SEJMUTÍ METLY/HNĚTACÍHO HÁKU

- Vytáhněte zástrčku přístroje ze síťové zásuvky. Mixér zvedněte stisknutím tlačítka pro nastavení sklonu. Stiskněte uvolňovací tlačítko metly/hnětacího háku palcem až na doraz, odemkněte a sejměte metlu/hnětací hák.

WOOLWORTH®

POKYNY K OBSLUZE

Ve většině receptů je uvedena požadovaná doba míchání a stupeň rychlosti.

Stupeň rychlosti "nízký":

- Míchání suchých a tekutých přísad, vmíchání ušlehaných bílků a šlehačky do těsta, míchání omáček, přípravu zeleninového pyré.

Stupeň rychlosti "střední" až "vysoký":

- Výroba těsta, pudinku nebo strouhanky. Hnětací háky jsou určeny k hnětení hustých nebo těžkých druhů těsta.

ČIŠTĚNÍ

- Šlehací metly/hnětací háky by se měly omývat v teplé mýdlové vodě nebo v myčce na nádobí. Těleso přístroje otírejte vlhkým hadrem.
- Těleso přístroje neponořujte do vody.
- Nepoužívejte drsné abrazivní čisticí prostředky. Příslušenství vyčistěte ihned po ukončení práce s přístrojem. To umožňuje snadné odstranění zbytků potravin z dílů příslušenství. Čištění zabraňuje tvorbě bakterií.

Správné odstranění tohoto výrobku do odpadu



Výrobek se musí podle zákona odstranit do odpadu prostřednictvím sběrný elektrických přístrojů, aby byla zajištěna jeho ekologická likvidace. Informace obdržíte u správy Vašeho města & obce.

HM1080AB-GS
220-240V~ 50Hz 300W
WOOLWORTH GmbH
Mönninghoffs Feld 5, DE-59425 Unna

www.woolworth.de
info@woolworth.de



WOOLWORTH®

WOOLWORTH®

Mikser ręczny HM1080AB-GS

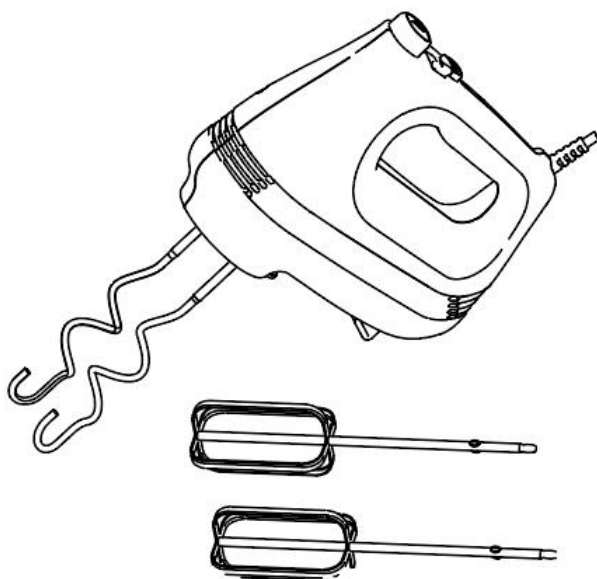

INSTRUKCJA OBSŁUGI

WOOLWORTH®

WAŻNE WSKAZÓWKI DOTYCZĄCE BEZPIECZEŃSTWA

Podczas korzystania z miksera ręcznego należy zawsze przestrzegać podstawowych zasad bezpieczeństwa, w tym zasad wymienionych w niniejszej instrukcji.

WSKAZÓWKI DOTYCZĄCE BEZPIECZEŃSTWA

Należy uważnie i dokładnie przeczytać instrukcję obsługi urządzenia.

Podczas obsługi urządzeń elektrycznych należy zawsze przestrzegać podstawowych środków ostrożności, w tym:

- Nie należy zanurzać urządzenia, kabla zasilającego ani wtyczki w wodzie ani w żadnym innym płynie.
- Urządzenie może być podłączane wyłącznie do gniazdek o odpowiednich parametrach (220-240V 50Hz).
- Zawsze odłączaj urządzenie od zasilania, gdy nie jest używane lub przed demontażem jego elementów albo czyszczeniem urządzenia.
- Przed odłączeniem wtyczki z gniazdka sieciowego należy przełączyć mikser w pozycję „0“. Przytrzymaj wtyczkę, aby wyciągnąć ją z gniazdka. Nie ciągnij za kabel zasilający.
- Nie należy dotykać żadnych ruchomych części urządzenia. Nigdy nie należy zbliżać rąk, włosów, ubrań ani innych obcych przedmiotów do narzędzi do ubijania, gdy funkcja ubijania jest włączona.

WOOLWORTH®

- Nie używaj przedłużaczy i nie obsługuj urządzenia, gdy stoisz na mokrej podłodze lub gdy urządzenie jest mokre. Nie należy dotykać miksera mokrymi rękami.
- Upewnij się, że kabel zasilający nie zwisa nad krawędzią stołu lub blatu i nie dotyka żadnych gorących powierzchni.
- Nigdy nie używaj urządzenia z uszkodzonymi wtyczkami lub kablami, a także jeśli urządzenie zostało uszkodzone lub upuszczone na podłogę.
- Nie należy skręcać, zginać ani owijać kabla zasilającego wokół urządzenia, ponieważ może to spowodować osłabienie i rozdzielenie izolacji kabla, zwłaszcza jeśli dostanie się on do wnętrza urządzenia.
- Nie należy narażać silnika na nadmierne obciążenia podczas przetwarzania mieszanek, w przypadku których niemożliwe jest wykonywanie niezakłóconych obrotów trzepaczki/haka ugniatającego.
- Urządzenie jest przeznaczone wyłącznie do użytku domowego, nie wolno go używać na zewnątrz ani w warunkach przemysłowych.
- Otwory w urządzeniu nie mogą być zatkane.
- Nie wolno podejmować prób naprawy miksera przez osoby nieupoważnione,
- Urządzenie zostało nasmarowane fabrycznie i nie wymaga ponownego smarowania.
- Nie należy dopuszczać do ciągłej pracy urządzenia przez ponad 4 minut.

WOOLWORTH®

- Urządzenie może być używane przez dzieci w wieku od 8 lat oraz osoby o ograniczonych zdolnościach fizycznych, sensorycznych lub umysłowych, a także osoby nieposiadające doświadczenia i wiedzy, jeżeli otrzymały one nadzór lub instrukcje dotyczące bezpiecznego użytkowania urządzenia i rozumieją związane z tym zagrożenia.
- Dzieci nie mogą bawić się urządzeniem.
- Czyszczenie i prace konserwacyjne mogą być wykonywane wyłącznie przez dzieci powyżej 8 roku życia pod nadzorem.
- Urządzenie i kabel należy przechowywać w miejscu niedostępnym dla dzieci poniżej 8 roku życia.
- Urządzenie nie jest przeznaczone do sterowania za pomocą zewnętrznego wyłącznika czasowego ani oddzielnego pilota.
- Jeśli kabel zasilający jest uszkodzony, musi zostać wymieniony przez producenta, przedstawiciela serwisu lub osobę o podobnych kwalifikacjach, aby uniknąć zagrożenia.
- Jeśli urządzenie nie będzie używane lub ma być przechowywane, należy najpierw odłączyć je od sieci elektrycznej, zdemontować elementy i oczyścić je.
- Instrukcję obsługi należy przechowywać przez cały okres użytkowania urządzenia.
- Przed wymianą narzędzi mieszających lub innych elementów urządzenia odłącz urządzenie od zasilania.

WOOLWORTH®

- To urządzenie jest przeznaczone do użytku w gospodarstwach domowych lub podobnych środowiskach, takich jak:
 - kuchnie pracownicze w sklepach, biurach i innych miejscach pracy;
 - gospodarstwa rolne;
 - dla gości hotelowych, motelowych i innych miejsc zakwaterowania;
 - w miejscach noclegowych oferujących śniadania

OPIS SZCZEGÓŁOWY

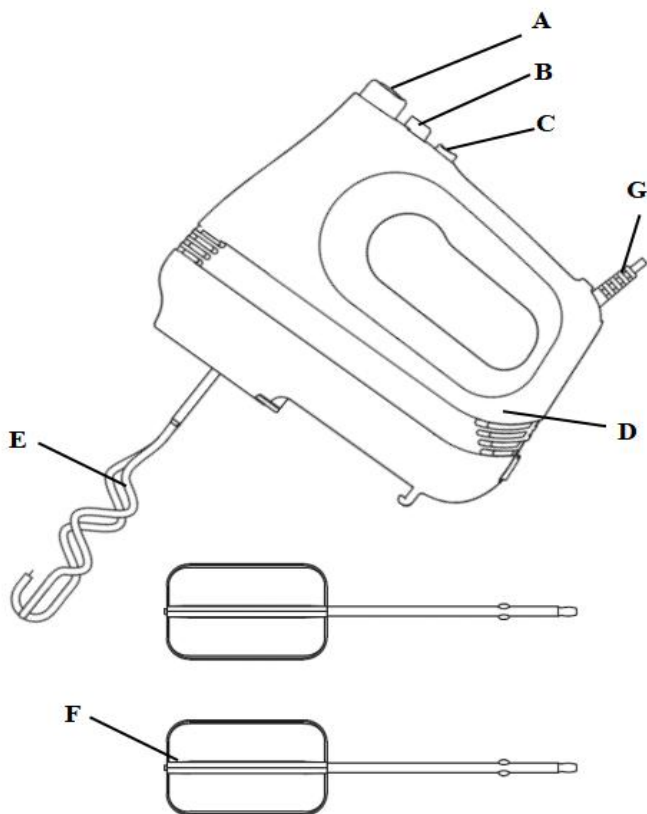

- A. Przycisk wysuwania
- B. Ustawienie prędkości
- C. Przycisk Turbo
- D. Obudowa
- E. Hak do ciasta
- F. Trzepaczka
- G. Kabel zasilający

WOOLWORTH®

OBSŁUGA MIKSERA RĘCZNEGO

WKŁADANIE TRZEPACZEK/ HAKÓW DO CIASTA

- Upewnij się, że przełącznik zmiany prędkości znajduje się w pozycji „0” (WYŁ.), a następnie chwyć trzepaczkę/hak do ciasta za uchwyt i delikatnie wciśnij go w otwory znajdujące się na spodzie urządzenia. W razie potrzeby obróć trzepaczkami/hakami do ciasta, aż dobrze osadzą się w szczelinach. Popatrz na spód miksera, sprawdź, czy trzepaczki/haki do ciasta obracają się w lewo.
- Dopiero gdy narzędzia mieszające są prawidłowo zamocowane, można podłączyć urządzenie do gniazda sieciowego 220-240 V AC.

MIESZANIE

- Jeśli mieszane składniki znajdują się w misce, wybierz odpowiednie ustawienie prędkości, przesuwając kciukiem pokrętko regulacji prędkości. Poziom prędkości można zmienić w dowolnym momencie.
- Aby uniknąć rozpryskiwania mieszanych składników, należy upewnić się, że trzepaczka pozostaje zanurzona w mieszance i wyłączyć mikser przed wyjęciem trzepaczki z mieszanki.

WAŻNE:

Nie należy narażać silnika na nadmierne obciążenia podczas obróbki mieszanek, które uniemożliwiają niezakłócone obracanie się trzepaczek/motyłków ugniatających.

Po 4 minutach ciągłego używania należy pozostawić silnik na chwilę do ostygnięcia, aby zapobiec przegrzaniu miksera ręcznego.

WOOLWORTH®

ZDEJMOWANIE TRZEPACZEK/ HAKÓW DO CIASTA

- Odłącz urządzenie od gniazdka sieciowego. Podnieść mikser, naciskając przycisk regulacji nachylenia. Wciśnij kciukiem przycisk zwalniający trzepaczkę/hak do ciasta do końca, odblokuj i wyjmij trzepaczkę/hak do ciasta.

WSKAZÓWKI DOTYCZĄCE OBSŁUGI

W większości propozycji przepisów podany jest wymagany czas mieszania i poziom prędkości.

Poziom prędkości „niski”:

- Mieszanie suchych i płynnych składników, dodawanie ubitych białek i bitej śmietany do ciasta, mieszanie sosów, przecieranie warzyw.

Poziom prędkości „średni” do „wysoki”:

- Wyrabianie ciasta, budyniu lub bułki tartej. Haki do ciasta służą do wyrabiania gęstych lub ciężkich rodzajów ciasta.

CZYSZCZENIE

- Trzepaczki/haki do ciasta należy myć w ciepłej wodzie z mydłem lub w zmywarce do naczyń. Przetrzyj korpus urządzenia wilgotną szmatką.
- Nie należy zanurzać korpusu urządzenia w wodzie.
- Nie należy używać ostrych środków czyszczących o właściwościach ściernych. Akcesoria należy czyścić natychmiast po zakończeniu pracy z urządzeniem. Umożliwia to łatwe usuwanie resztek żywności z akcesoriów. Czyszczenie zapobiega rozwojowi bakterii.

Prawidłowa utylizacja produktu



Produkt należy zgodnie z przepisami dostarczyć do punktu zbiórki urządzeń elektrycznych w celu utylizacji, aby zapewnić utylizację w sposób przyjazny dla środowiska. Informacje dostępne u lokalnych władz miejskich i gminnych.

HM1080AB-GS
220-240V~ 50Hz 300W
WOOLWORTH GmbH
Mönninghoffs Feld 5, DE-59425 Unna

www.woolworth.de
info@woolworth.de



WOOLWORTH®

WOOLWORTH®

WOOLWORTH®

Ročni mešalnik

HM1080AB-GS

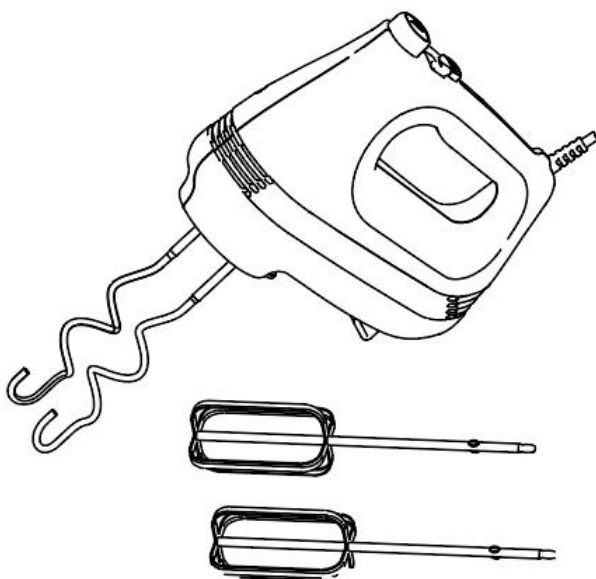

NAVODILA ZA UPORABO

WOOLWORTH®

POMEMBNI VARNOSTNI NAPOTKI

Pri uporabi ročnega mešalnika je treba upoštevati temeljne varnostne ukrepe, vključno s tistimi, ki so navedeni v teh navodilih.

VARNOSTNI NAPOTKI

Skrbno in pozorno preberite navodila za uporabo naprave. Pri obratovanju električnih naprav vedno upoštevajte temeljne previdnostne ukrepe, med drugim:

- Ne potaplajte naprave, omrežnega kabla ali vtiča v vodo ali druge tekočine.
- Naprava se sme priključiti samo v vtičnice s pravilnimi nazivnimi vrednostmi (220-240 V 50 Hz).
- Kadar naprave ne uporabljate, preden demontirate njene sestavne dele ali pred čiščenjem, vedno izvlecite vtič.
- Preden izvlečete vtič iz vtičnice, preklopite mešalnik v položaj »0«. Držite za vtič, kadar ga vlečete iz vtičnice. Ne vlecite za omrežni kabel.
- Ne dotikajte se premičnih sestavnih delov naprave. Pri vklopljeni funkciji metlice za sneg ne približujte dlani, las, oblačil ali drugih tujkov v bližino mešalnega orodja.
- Ne uporabljajte kabelskih podaljškov in ne zaženite naprave, če stojite na mokrih tleh ali če je naprava mokra. Ne dotikajte se mešalnika z mokrimi dlanmi.

WOOLWORTH®

- Prepričajte se, ali omrežni kabel ne visi prek mize ali roba delovnega pulta in ali se ne dotika vročih površin.
- Nikoli ne uporabljajte naprave s poškodovanim vtičem ali kablom ali če je naprava poškodovana ali padla na tla.
- Omrežnega kabla ne smete zavijati okrog naprave, upogibati ali ovijati, saj lahko to povzroči oslabitev in prekinitev izolacije kabla, zlasti če kabel zaide v notranjost naprave.
- Motorja ne izpostavljajte čezmernim obremenitvam, tako da pripravljate mešanice, pri katerih je nemoteno vrtenje metlice za sneg/gnetilke onemogočeno.
- Naprava je namenjena izključno za domačo uporabo in je ni dovoljeno uporabljati na prostem ali pod industrijskimi pogoji.
- Odprtin na napravi ni dovoljeno blokirati.
- Nepooblaščen osebe ne smejo poskušati popraviti mešalnika,
- Naprava je bila v tovarni podmazana in ne potrebuje naknadnega mazanja.
- Naprava ne sme neprekinjeno delovati dlje kot 4 minut.
- Napravo smejo uporabljati tudi otroci, stari 8 let in več, in osebe z omejenimi telesnimi, zaznavnimi ali duševnimi sposobnostmi oziroma brez ustreznih izkušenj in znanja, če so bile predhodno poučene o varni uporabi naprave in razumejo nevarnosti, ki izhajajo iz nje.

WOOLWORTH®

- Otroci se ne smejo igrati z napravo.
- Čiščenje in vzdrževanje smejo izvajati otroci nad 8 let starosti samo pod nadzorom.
- Naprava in kabel ne sme priti v roke otrokom, mlajšim od 8 let.
- Naprava ni predvidena, da jo krmilite prek zunanjih časovnikov ali ločenih daljinskih upravljalnikov.
- Pri poškodbah omrežnega kabla mora tega zamenjati proizvajalec, zaposleni pri službi za stranke ali na podoben način usposobljena oseba, da se preprečijo nevarnosti.
- Če naprave ne boste uporabljali ali jo boste shranili, najprej izvalcite vtič iz vtičnice, demontirajte sestavne dele in jih očistite.
- Navodila za uporabo morajo biti skozi celotno življenjsko dobo shranjena ob napravi.
- Preden zamenjate mešalna orodja ali druge sestavne dele, izvalcite vtič.
- Ta naprava je predvidena za uporabo v gospodinjstvu ali v podobnih okoljih, npr.:
 - v čajnih kuhinjah za zaposlene, pisarnah in drugih delovnih okoljih;
 - kmetijah;
 - za goste v hotelih ali motelih in drugih nastanitvenih objektih;
 - v penzionih.

PODROBEN OPIS

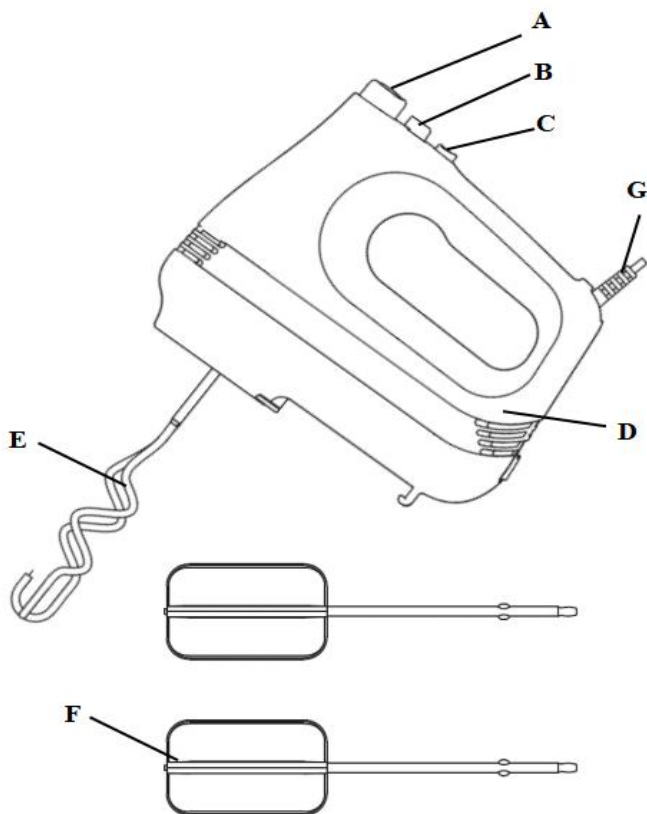

- A. Tipka za izmet
- B. Nastavitev hitrosti
- C. Gumb Turbo
- D. Ohišje
- E. Gnetilka
- F. Mešalna metlica
- G. Omrežni kabel

WOOLWORTH®

UPORABA ROČNEGA MEŠALNIKA

VSTAVLJANJE METLICE ZA SNEG/GNETILKE

- Prepričajte se, ali je stikalo za preklon hitrosti v položaju »0« (IZKLOP), nato pa trdno primite metlici za sneg/gnetilki za ročaja in ju nežno potisnite v odprtini na spodnji strani naprave. Po potrebi z roko obrnite metlici za sneg/gnetilki, da se dobro prilegata v vtično mesto. Poglejte na spodnjo stran mešalnika in preverite, ali se lahko metlica za sneg/gnetilka vrti v levo.
- Šele ko je mešalno orodje ustrezno pritrjeno, lahko napravo priključite v vtičnico z izmeničnim tokom 220-240 V.

MEŠANJE

- Če so v posodi sestavine, ki jih je treba pomešati, izberite ustrezno stopnjo hitrosti, tako da s palcem prestavite regulator hitrosti. Stopnjo hitrosti lahko kadar koli spremenite.
- Da boste preprečili brizganje pomešanih sestavin, poskrbite, da bo metlica za sneg povsem potopljena v mešalno maso in da boste izklopili mešalnik, preden vzamete metlico za sneg iz mešanice.

POMEMBNO:

Motorja ne izpostavljajte čezmernim obremenitvam, tako da pripravljate mešanice, ki preprečujejo nemoteno vrtenje metlice za sneg/gnetilke.

Motorno enoto po 4 minutah neprekinjene uporabe pustite nekaj časa, da se ohladi, da preprečite pregretje ročnega mešalnika.

ODSTRANJEVANJE METLICE ZA SNEG/GNETILKE

- Izvlecite vtič naprave iz vtičnice. Dvignite mešalnik, tako da pritisnete na gumb za nastavitev nagiba. S palcem pritisnite gumb za sprostitvev metlice za sneg/gnetilke do omejlila, nato pa odpahnite in odstranite metlico za sneg/gnetilko.

NAPOTKI ZA UPORABO

V večini predlaganih receptov so navedeni potrebni časi mirovanja in stopnje hitrosti.

Stopnja hitrosti »nizko«:

- Mešanje suhih in tekočih sestavin, dodajanje stepenega beljaka in smetane v testo, mešanje omak, piriranje zelenjave.

Stopnja hitrosti »srednje« do »visoko«:

- Priprava testa, pudinga ali moke za paniranje. Gnetilke so namenjene za gnetenje gostih ali težkih vrst testa.

ČIŠČENJE

- Metlico za sneg/gnetilko očistite v topli milnici ali pomivalnem stroju. Obrišite telo naprave z vlažno krpo.
- Telesa naprave ne potaplajte v vodo.
- Ne uporabljajte ostrih abrazivnih sredstev. Dele pribora očistite takoj po končanem delu z napravo. Tako bo omogočeno odstranjevanje ostankov živil z delov pribora brez težav. Čiščenje preprečuje razmnoževanje bakterij.

Pravilno odstranjevanje izdelka



Woolworth

V skladu z zakonom je treba izdelek oddati na zbirnem mestu za odpadne električne naprave, da se zagotovi okolju prijazna predelava. Več informacij prejmete pri mestni in občinski upravi.

HM1080AB-GS
220-240V~ 50Hz 300W
WOOLWORTH GmbH
Mönninghoffs Feld 5, DE-59425 Unna

www.woolworth.de
info@woolworth.de



WOOLWORTH®

WOOLWORTH®

WOOLWORTH®

Ručný mixér HM1080AB-GS

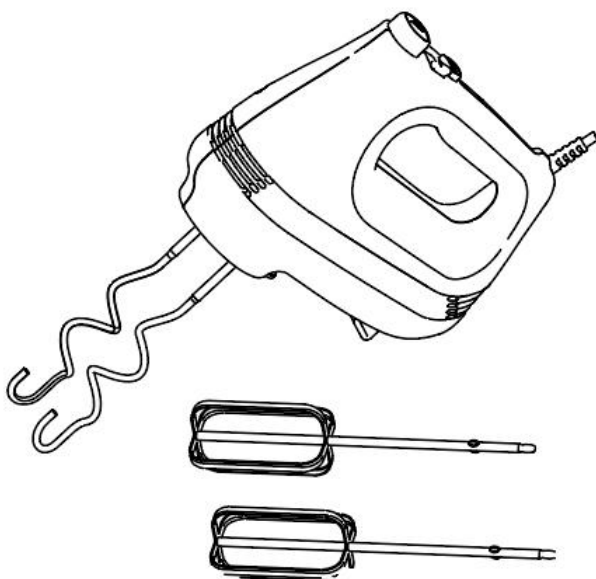

NÁVOD NA OBSLUHU

WOOLWORTH®

DÔLEŽITÉ BEZPEČNOSTNÉ POKYNY

Pri používaní ručného mixéra vždy dodržiavajte základné bezpečnostné opatrenia vrátane opatrení uvedených v tomto návode.

BEZPEČNOSTNÉ POKYNY

Návod na obsluhu si dôsledne a pozorne prečítajte. Pri používaní elektrospotrebičov vždy dodržiavajte základné preventívne opatrenia, najmä tieto:

- Prístroj, kábel alebo zástrčku neponárajte do vody ani do inej kvapaliny.
- Prístroj sa smie pripojiť len do elektrickej zásuvky so správnymi menovitými hodnotami (220 – 240 V, 50 Hz).
- Zástrčku vždy vytiahnite z elektrickej zásuvky ak prístroj nepoužívate, alebo ak demontujete jeho časti alebo prístroj čistíte.
- Skôr než zástrčku vytiahnete z elektrickej zásuvky, spínač prepnite do polohy „0“. Pri vyťahovaní zástrčky z elektrickej zásuvky ťahajte za zástrčku. Neťahajte za kábel.
- Pohyblivých častí prístroja sa nedotýkajte. Keď je mixér s nasadenými metličkami na sneh v činnosti, do ich blízkosti nedávajte ruky, vlasy, časti odevu alebo iné cudzie predmety.
- Nepoužívajte predlžovacie káble a prístroj nezapínajte, keď stojíte na mokrej podlahe, alebo ak

je prístroj mokrý. Mixéra sa nedotýkajte mokrými rukami.

- Dajte pozor, aby kábel nevisel nad stolom alebo okrajom stola, a aby sa nedotýkal horúceho povrchu.
- Prístroj nikdy nepoužijete, ak je poškodená zástrčka alebo kábel, alebo ak sa poškodil prístroj, alebo tento spadol na zem.
- Kábel nenavíjajte okolo prístroja, neohýbajte, neskrúcajte ho, mohla by sa narušiť a oddeliť izolácia, hlavne ak sa kábel dostane do vnútra prístroja.
- Motor príliš nezaťažujte miešaním zmesí, ktoré znemožnia bezproblémovú rotáciu metličiek na sneh/miesiacich hákov.
- Prístroj je výlučne určený na používanie v domácnosti, nesmie sa používať v exteriéri alebo na priemyselné účely.
- Otvory na prístroji nesmú byť blokované.
- Mixér sa nepokúšajte opravovať svojpomocne.
- Prístroj bol namazaný vo výrobnom závode a nevyžaduje si ďalšie mazanie.
- Prístroj nepoužívajte dlhšie ako 4 minút bez prerušenia.
- Tento prístroj smú používať deti vo veku od 8 rokov a osoby s obmedzenými fyzickými, senzorickými alebo duševnými schopnosťami, alebo s nedostatočnými skúsenosťami a znalosťami len vtedy, ak tieto boli oboznámené s bezpečným používaním prístroja a rizikami vyplývajúcimi z jeho používania.

WOOLWORTH®

- Deti sa nesmú hrať s prístrojom.
- Prístroj smú čistiť a vykonávať na ňom bežnú údržbu len deti staršie ako 8 rokov pod dozorom dospelaj osoby.
- Prístroj a kábel nedávajte deťom mladším ako 8 rokov.
- Prístroj nie je určený na používanie s externými spínacími hodinami alebo so samostatným diaľkovým ovládačom.
- Ak sa poškodí kábel, tento môže vymeniť výrobca, zákaznícky servis alebo adekvátne kvalifikovaná osoba, v opačnom prípade môže prístroj predstavovať zdroj nebezpečenstva.
- Ak prístroj nebudete používať alebo ho odložíte, tak najskôr vytiahnite zástrčku z elektrickej zásuvky, odmontujte diely a vyčistite ho.
- Návod na obsluhu si odložte a majte ho odložený po celú dobu používania prístroja.
- Skôr ako vymeníte miešacie nástroje alebo iné časti, zástrčku vytiahnite zo siete.
- Tento prístroj bol vyvinutý na používanie v domácnosti alebo v podobných zariadeniach ako sú napr.:
 - firemné kuchynky v obchodoch, kanceláriách a iných zamestnaneckých priestoroch;
 - poľnohospodárske prevádzky;
 - host'ovské zariadenia v hoteloch alebo motelloch a iný bytové zariadenia;
 - penzióny podávajúce raňajky.

DETAILNÝ POPIS

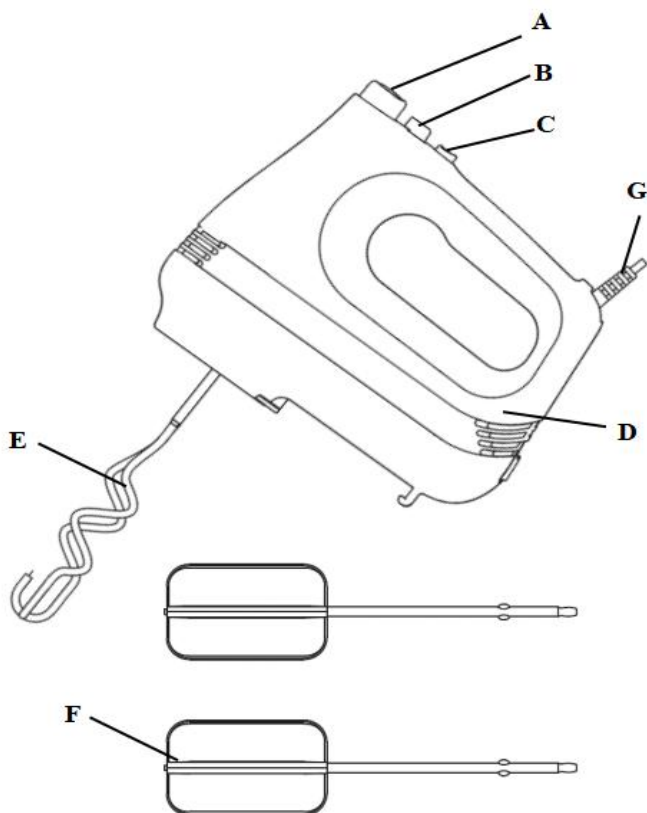

- A. Uvoľňovacie tlačidlo
- B. Regulátor rýchlosti
- C. Turbo tlačidlo
- D. Schránka
- E. Miešacie metličky
- F. Miesiace háky
- G. Miešacie metličky
- H. Sieťový kábel

WOOLWORTH®

ČINNOSŤ RUČNÉHO MIXÉRA

VLOŽENIE METLIČIEK NA SNEH/MIESIACICH HÁKOV

- Skontrolujte, či sa vypínač nachádza v polohe „0“ (VYP), potom uchopte za stopku metličku na sneh/miesiaci hák a zľahka ho vsuňte a pritlačte do otvorov na spodnej strane prístroja. Metličku na sneh/miesiaci hák prípadne otočte rukou, pokiaľ správne nezapadnú. Pozrite sa na spodnú stranu mixéra a skontrolujte, či sa metlička na sneh/miesiaci hák otáčajú doľava.
- Až keď sú miešacie nástroje správne upevnené, prístroj pripojte do elektrickej zásuvky so striedavým prúdom 220 – 240 V.

MIEŠANIE

- Keď sú potrebné suroviny v miske, potom nastavte príslušný rýchlostný stupeň, tento nastavte pomocou regulátora rýchlosti, ktorý sa ovláda palcom. Rýchlosť môžete kedykoľvek zmeniť.
- Aby miešané suroviny nefľkali, dajte pozor, aby bola metlička ponorená v miešanej mase. Po ukončení miešania mixér vypnite a metličky z hmoty vyberte.

DÔLEŽITÉ UPOZORNENIE:

Motor príliš nezaťažujte miešaním zmesí, ktoré znemožnia bezproblémovú rotáciu metličiek na sneh/miesiacich hákov. Motor nechajte po 4 minútach súvislého chodu na chvíľu ochladnúť, tým predídete prehriatiu ručného mixéra.

ODSTRÁNENIE METLIČIEK NA SNEH/MIESIACICH HÁKOV

- Vytiahnite zástrčku z elektrickej zásuvky. Mixér nadvihnite, pritom stlačte tlačidlo pre nastavenie sklonu. Palcom stlačte odblokovacie tlačidlo pre metličku na sneh/miesiaci hák až na

WOOLWORTH®

doraz, odblokujte ich a metličku na sneh/miesiaci hák odoberte.

POKYNY PRE OBSLUHU

Vo väčšine receptov je uvedený potrebný čas miešania a stupeň rýchlosti.

Rýchlostný stupeň „nízky“:

- Miešanie suchých a tekutých surovín, zapracovanie vyšľahaného vaječného bielka a šľahačky do cesta, miešanie omáčok, pučenie zeleniny.

Rýchlostný stupeň „stredný“ až „vysoký“:

- Príprava cesta, pudingu alebo múky na obaľovanie. Miesiace háky sú určené na miesenie pevných alebo ťažkých druhov cesta.

ČISTENIE

- Metličky na sneh/miesiace háky umyte v teplej mydlovej vode alebo v umývačke riadu. Schránku prístroja utrite vlhkou handričkou.
- Schránku prístroja neponorte do vody.
- Na čistenie nepoužívajte drsné čistiace prostriedky. Časti príslušenstva umyte bezprostredne po ukončení práce. Tým z častí príslušenstva bez problémov odstránite zvyšky surovín. Čistením predchádzate rastu baktérií.

Korektná likvidácia produktu



Woolworth

Produkt odovzdajte v zmysle zákona do zberne na zber elektrospotrebičov, tak bude zaručená jeho ekologická likvidácia. Informácie dostanete na správe Vášho mesta a na obecnom úrade.

HM1080AB-GS
220-240V~ 50Hz 300W
WOOLWORTH GmbH
Mönninghoffs Feld 5, DE-59425 Unna

www.woolworth.de
info@woolworth.de



WOOLWORTH®

WOOLWORTH®

WOOLWORTH®

Hand mixer

HM1080AB-GS

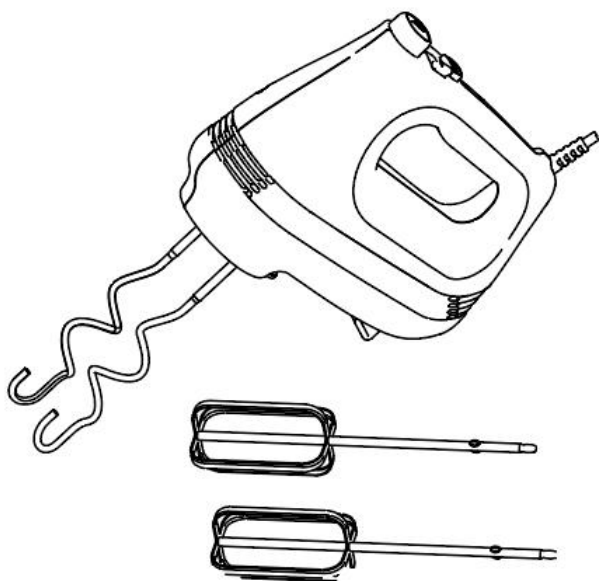

OPERATING INSTRUCTIONS

WOOLWORTH®

IMPORTANT SAFETY INSTRUCTIONS

When using your hand mixer, basic safety precautions, including those listed in this manual, should always be followed.

SAFETY INSTRUCTIONS

Read the appliance's operating instructions carefully and thoroughly. When operating electrical appliances, always observe the following basic precautions:

- Do not immerse the appliance, power cable or plug in water or any other liquid.
- The appliance may only be connected to sockets with the correct ratings (220-240 V AC 50 Hz).
- Always unplug the appliance when it is not in use or before disassembling its components or cleaning the appliance.
- Before unplugging the appliance, set the mixer to the 'O' position. Grip the plug when unplugging from the socket. Do not pull the power cable.
- Do not touch any moving parts of the appliance. Never bring hands, hair, clothing or any foreign objects near the mixing attachments while the whisk function is in operation.
- Do not use extension cables and do not operate the appliance if you are standing on a wet floor or if the appliance is wet. Do not touch the mixer with wet hands.

- Ensure that the power cable does not hang over the edge of the table or worktop and does not come into contact with hot surfaces.
- Never operate the appliance with a damaged plug or cable, or if the appliance has been damaged or dropped.
- Do not twist, bend, or wind the power cable around the appliance, as this may weaken and separate the cable insulation, especially where the cable enters the interior of the appliance.
- Do not overload the motor by processing mixtures that prevent the whisks or dough hooks from rotating freely.
- This appliance is intended for household use only. Do not use outdoors or under industrial conditions.
- Do not overload the motor by processing mixtures that prevent the whisks or dough hooks from rotating freely.
- This appliance is intended for household use only. Do not use outdoors or under industrial conditions.
- Do not block the openings on the appliance.
- Unauthorised persons must not attempt to repair the mixer.
- The appliance has been lubricated in the factory and does not require re-lubrication.
- Do not operate the appliance continuously for more than 4 minutes.

- This appliance may be used by children aged 8 years and above, as well as by persons with reduced physical, sensory or mental capabilities, or lack of experience and knowledge, provided they have been given instruction on the safe use of the appliance beforehand and understand the hazards involved.
- Children must not play with the appliance.
- Cleaning and maintenance may only be carried out by children older than 8 years of age and must be supervised.
- The appliance and its power cable must be kept out of reach of children under 8 years of age.
- This appliance is not intended to be operated by means of an external timer or a separate remote control.
- To avoid hazards if the power cable is damaged, it must be replaced by the manufacturer, a customer service employee, or similarly qualified personnel.
- When the appliance is not in use or before storing it, always unplug it from the mains socket and disassemble and clean the attachments.
- The operating instructions must be retained for the entire period of use of the appliance.
- Always unplug the appliance before changing mixing tools or any other attachments.
- This appliance is intended for household use and similar environments, such as:

- Staff kitchen areas in shops, offices or other workplaces;
- Agricultural establishments;
- By guests in hotels, motels and other residential environments;
- Bed and breakfast type establishments.

DETAILED DESCRIPTION

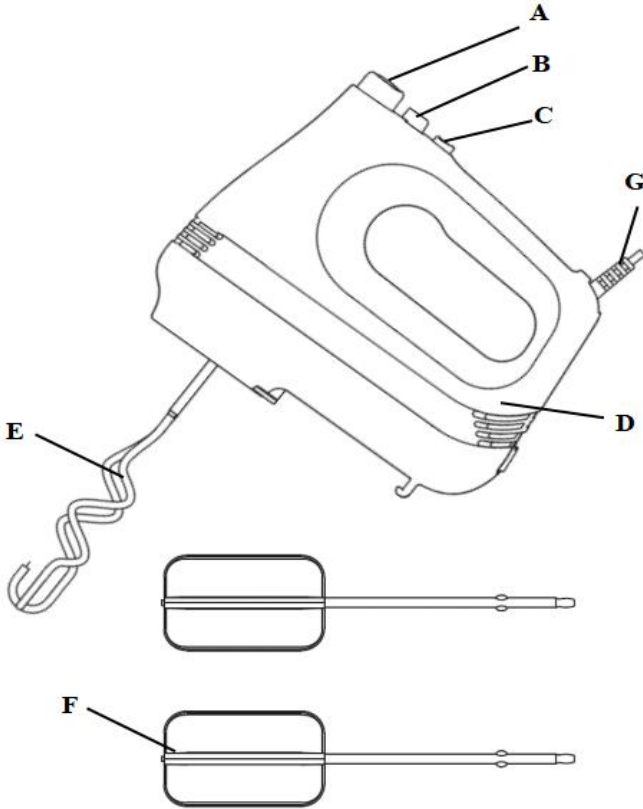

- A. Eject button
- B. Speed control
- C. Turbo button
- D. Housing
- E. Dough hook
- F. Whisk
- G. Power cable

OPERATION OF THE HAND MIXER

- INSERTING THE WHISK/DOUGH HOOKS
- Ensure that the speed selector is set to the 'O' (OFF) position, then hold the whisk/dough hook by the shaft and gently press it into the openings on the underside of the appliance. If necessary, rotate the whisks/dough hooks by hand until they are securely seated in their slots. Check the underside of the mixer to ensure that the whisks/dough hooks rotate counterclockwise.
- Only connect the appliance to a 220-240 V AC mains socket after the mixing tools have been correctly attached.

MIXING

- Once the ingredients to be mixed are in the bowl, select the appropriate speed setting by adjusting the speed control with your thumb. The speed setting can be changed at any time. To prevent splattering of mixed ingredients, ensure that the whisks remain immersed in the mixture and switch off the mixer before removing the whisks from the mixture.

IMPORTANT:

Do not subject the motor to excessive loads by processing mixtures that prevent the whisks/dough hooks from rotating freely.

Allow the motor unit to cool down for a while after 4 minutes of continuous use to avoid overheating the hand mixer.

REMOVING THE WHISKS/DOUGH HOOKS

- Unplug the appliance from the mains socket. Raise the mixer by pressing the tilt adjustment button. Press the release button for the whisk/dough hook fully down with

WOOLWORTH®

your thumb, then unlock and remove the whisks/dough hooks.

OPERATING INSTRUCTIONS

Most recipe suggestions specify the required mixing time and speed setting.

Speed setting 'low':

- Mixing dry and liquid ingredients, folding whipped egg whites and cream into batter, mixing sauces, pureeing vegetables.

Speed setting 'medium' to 'high':

- Preparing dough, pudding or breadcrumbs. Dough hooks are intended for dense or heavy dough varieties and for kneading heavy doughs.

CLEANING

- Whisks/dough hooks must be cleaned in warm soapy water or in a dishwasher. Wipe the housing of the appliance with a damp cloth.
- Do not immerse the housing of the appliance in water.
- Do not use abrasive cleaning agents. Clean the accessories immediately after finishing work with the appliance. This allows food residues to be easily removed from the accessories. Cleaning prevents the growth of bacteria

Proper disposal of this product



By law, this product must be disposed of at a collection point for used electrical and electronic equipment to ensure environmentally safe disposal. You can obtain information from your local city or municipal administration.

HM1080AB-GS
220-240V~ 50Hz 300W
WOOLWORTH GmbH
Mönninghoffs Feld 5, DE-59425 Unna

www.woolworth.de
info@woolworth.de



WOOLWORTH®

